

SCHÉMAS D'APPLICATION DES RÈGLES DE PROSPECT ET DE HAUTEURS



Schéma 1 – Prospect relatif sur voie
 Implantation par rapport aux voies et aux emprises publiques



Schéma 2– Prospect relatif sur limites
 Implantation par rapport aux limites séparatives, dans le cas d'une implantation sur limites.

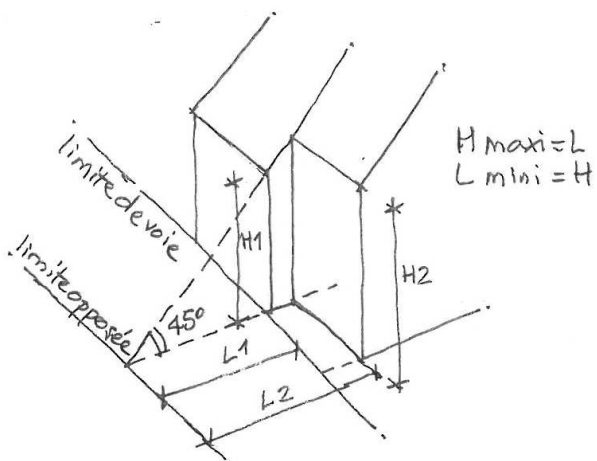
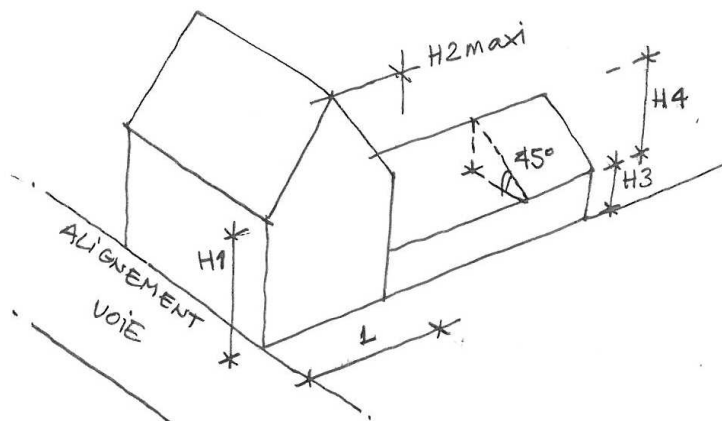
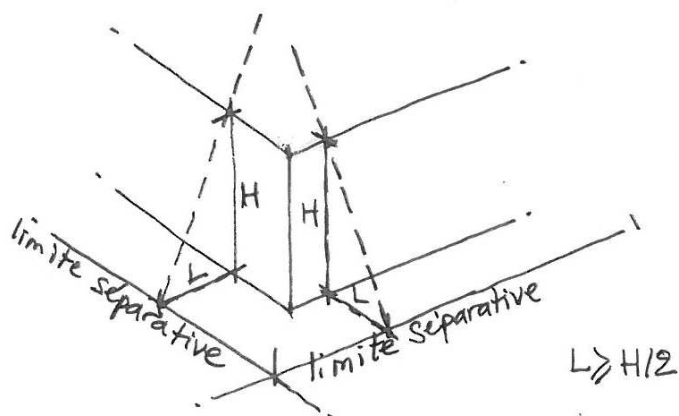

Schéma 3 - Prospect relatif sur limites
 Implantation par rapport aux limites séparatives, dans le cas d'une implantation en retrait.